

N.º de modelo LCFW30100

Maletín de seguridad grande

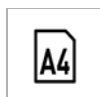

### Uso recomendado para:



Documentos en papel en formato A4



Fuego



Inundación



Fotos



Dispositivos electrónicos pequeños



Dispositivos de almacenamiento, unidades flash USB

## Resumen y características

## Características del producto

- Construcción resistente al agua e ignífuga
- Protección ignífuga con certificación UL/ETL durante 60 minutos para documentos, documentación oficial y artículos digitales (CD, unidades USB) a una temperatura de hasta 927 °C
- Certificación ETL para la inmersión en el agua que asegura la protección de documentos y otros objetos de valor en caso de inundación
- Cerradura con llave - 2 llaves incluidas
- La cerradura con llave de privacidad mantiene los documentos y objetos de valor lejos de miradas curiosas y evita que la tapa se abra en caso de incendio
- Para documentos A4

## Certificaciones



## Detalles del producto

El maletín de seguridad grande n° LCFW30100 de Master Lock protege los documentos más importantes de su familia (apto para papel de tamaño A4), medios digitales y artículos de valor contra daños provocados por incendios e inundaciones.

## Especificaciones del producto

<b>Número de producto</b>	LCFW30100
<b>Dimensiones exteriores (alto x ancho x profundidad)</b>	19,3 cm x 41,9 cm x 37,5 cm
<b>Dimensiones interiores (alto x ancho x profundidad)</b>	13,6 cm x 32,1 cm x 23,2 cm
<b>Volumen interior</b>	10 l
<b>Peso sin envase</b>	14,1 kg
<b>Color</b>	Gris antracita
<b>Descripción</b>	Envase comercia en caja
<b>Cant. por caja completa</b>	1

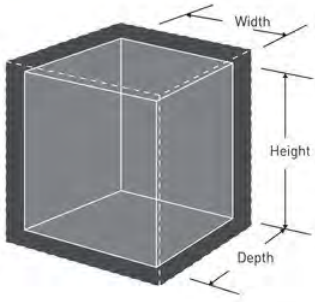

---

### Master Lock Europa, S.A.S.

10 avenue de l'arche - Le Colisée Gardens, bâtiment A - 92 400 Courbevoie - La Défense - France  
O:+33-1-41437200 | F:+33-1-41437204  
[www.masterlock.eu](http://www.masterlock.eu)