

IMPORTANTE

Para que este Certificado de Garantía sea válido debe ser debidamente cumplimentado en lo que se refiere a FECHA DE VENTA, FIRMA, SELLO DEL ESTABLECIMIENTO y debe ir acompañado por la FACTURA DE COMPRA.

ALCANCE DE LA GARANTÍA

Este producto tiene 2 AÑOS de garantía contra todo defecto de fabricación a partir de la FECHA DE VENTA, señalada en el establecimiento. Esta garantía cubre la reparación (mano de obra y repuestos) de cualquier defecto de fabricación que afecte a su funcionamiento. Los gastos de desplazamiento están cubiertos por el fabricante hasta el sexto mes desde la fecha de compra. Se excluye de la garantía las averías debidas a utilización incorrecta, exceso de humedad o salinidad, filtraciones de agua o cemento, golpes, caídas, negligencia, hacer caso omiso de las instrucciones de funcionamiento, así como en reparaciones o manipulaciones que no sean realizadas por personal del SERVICIO de ASISTENCIA TÉCNICA (SAT) de ARCAS OLLE, S. L.

UTILIZACIÓN DE LA GARANTÍA

El CERTIFICADO DE GARANTÍA queda en poder del usuario, con el fin de presentarlo en caso de avería a nuestro SERVICIO de ASISTENCIA TÉCNICA (SAT), quien una vez reparada, comprobada y verificada dejará su caja de seguridad en perfectas condiciones de funcionamiento y utilización.

IMPORTANT

To make this Warranty Certificate valid, it should be duly filled with SALES DATE, SIGNATURE AND COMPANY'S SEAL, and accompanied by PURCHASE'S INVOICE.

WARRANTY COVERAGE

This product has 2 YEARS warranty, from the SALES DATE specified by the company, against all production's default. This warranty covers the repair (labor and spares) of any production's default concerning its operation. The manufacturer covers the travel expenses until the sixth month from the purchase's date. Any troubleshooting found due to an incorrect use ignoring installation instructions or other causes such as humidity and salinity excess, water seepage or cement, shocks, falls, negligence, as well as any repair or manipulation done outside our personal ARCAS OLLE, S.L. TECHNICAL ASSISTANCE SERVICE (TAS), will be excluded from the warranty.

WARRANTY USE

The Warranty Certificate keeps on user held, in case of a troubleshooting to show it to our ARCAS OLLE, S.L. TECHNICAL ASSISTANCE SERVICE (TAS), who once repaired, checked and verified, will leave the safe in perfect working and using conditions.

IMPORTANT

Pour garantir que ce Certificat soit valide il doit être dûment rempli avec la DATE DE VENTE, SIGNATURE, SCAEU DE L'ÉTABLISSEMENT et accompagné par la FACTURE D'ACHAT.

COUVERTURE DE LA GARANTIE

Ce produit a une garantie de 2 ANS contre défauts de fabrication à partir de la DATE D'ACHAT, expiration in définie par l'établissement. Cette garantie couvre la réparation (main d'œuvre et pièces détachées) de tout défaut de fabrication qui puisse affecter son fonctionnement. Les frais du déplacement sont couverts par le fabricant jusqu'au sixième mois à partir de la date d'achat. Les défauts en raison d'une mauvaise utilisation, un excès d'humidité ou salinité, fuites d'eau ou de ciment, coups, chutes, négligence, ignorer les instructions du mode d'emploi, ainsi que les réparations non effectuées par personnel SERVICE ASSISTANCE TECHNIQUE (SAT) d'ARCAS OLLE, S.L., sont exclus de la garantie.

UTILISATION DE LA GARANTIE

La CERTIFICATION DE LA GARANTIE reste en pouvoir de l'utilisateur, avec la finalité de la montrer, en cas de défaut, chez notre SERVICE ASSISTANCE TECHNIQUE (SAT) qui, une fois réparé, testé et vérifié, quittera son coffre-fort en parfait état de fonctionnement et utilisation.

INSTALACIÓN ARCAS DE SOBREPONER

1. Situar la caja en su ubicación definitiva.
2. Señalar en la pared y en el suelo los puntos de anclaje **A** y apartar la caja.
3. Hacer las perforaciones adecuadas a los tacos que vayamos a utilizar. **B**
4. Limpiar las perforaciones.
5. Insertar los tacos, preferentemente metálicos. **C**
6. Situar de nuevo la caja en su posición definitiva y atornillar desde el interior. **D**

FURNITURE SAFE INSTALLATION

1. Put the safe on its final location,
2. Point the anchor point on the wall and the floor **A** and put the safe away.
3. Make suitable drilling for the screws supplied with the safes. **B**
4. Clean it.
5. Insert the screws (preferably metal screws). **C**
6. Place the safe in its final location again and tight the screw from the inside. **D**

INSTALLATION DES COFFRES À POSER

1. Placer le coffre dans son emplacement définitif.
2. Marquer sur le mur et le plancher, les ancrages **A** et déplacer le coffre.
3. Faire les trous de forage nécessaires aux chevilles que nous utiliserons. **B**
4. Nettoyer les trous de forage.
5. Insérer les chevilles (vis préférence métalliques). **C**
6. Placer le coffre à nouveau dans sa position définitive, et serrer les chevilles de l'intérieur. **D**

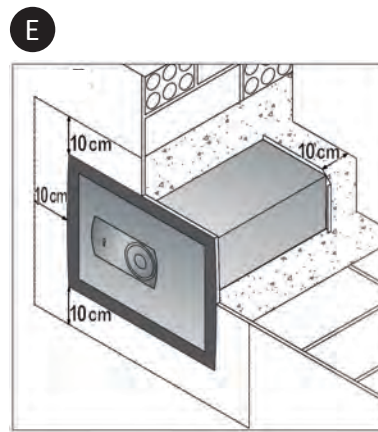
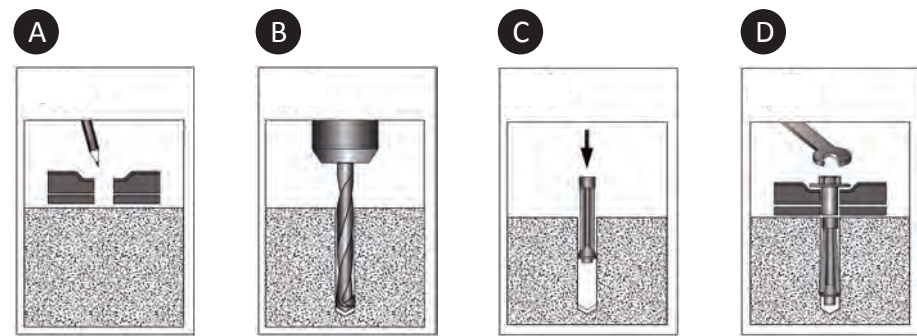

INSTALACIÓN ARCAS DE EMPOTRAR

1. Preparar el hueco en la pared teniendo en cuenta que como mínimo es necesario un espacio de 10 cm. alrededor de la caja fuerte. **E**
2. Posicionar y nivelar la caja dentro del hueco.
3. Proteger la puerta para evitar salpicaduras de agua y hormigón.
4. Encofrar por la parte delantera y rellenar de hormigón con la siguiente dosificación en volumen:
 - 25 % Cemento tipo Portland I-42R
 - 25 % Árido de tamaño 5
 - 50 % Árido de tamaño 12
 - Agua la mínima cantidad para el amasado.

IMPORTANTE: Dejar la puerta abierta para que se desprendan toda la humedad del fraguado durante unos 15 días aproximadamente.

WALL SAFE INSTALLATION

1. Prepare the hole on the wall leaving a space minimum of 10 cm around the safe. **E**
2. Place and adjust the safe inside the hole.
3. Protect the door against splashing water and concrete.
4. Formwork by the front side and fill it with concrete, adjusting for variations in flow volume:
 - 25% concrete type Portland cement I-42R
 - 25% arid size 5
 - 50% arid size 12
 - Minimum water quantity to knead.

IMPORTANT: Remove all the drawers and leave the safe open, for about a fortnight, for it to come off any moisture curing.

INSTALLATION COFFRES À EMMURER

1. Préparer le trou dans le mur en tenant compte qu'il doit avoir un espace de 10 cm. minimum, autour du coffre. **E**
2. Placer et ajuster le coffre dans le trou.
3. Protéger l'ouverture de la porte contre les éclaboussures d'eau et béton.
4. Coffrage par le front et remplir de béton avec le dosage suivant en volume:
 - 25% béton type Portland I-42R
 - 25% aride taille 5
 - 50% aride taille 12
 - Quantité minimale d'eau pour pétrir

IMPORTANT: Enlever tous les tiroirs et laisser le coffre ouvert, pendant une quinzaine de jours environ, à fin qu'il puisse se détacher de toute l'humidité du durcissement.



COMBINACIÓN ELECTRÓNICA
ELECTRONIC COMBINATION
COMBINAISON ÉLECTRONIQUE



CERRADURA DE LLAVE Y COMBINACIÓN ELECTRÓNICA
KEY AND ELECTRONIC COMBINATION LOCK
SERRURE À CLÉ ET COMBINAISON ÉLECTRONIQUE



CERRADURA DE LLAVE Y COMBINACIÓN ELECTRÓNICA CON BLOQUEO
KEY AND ELECTRONIC COMBINATION LOCK WITH TIME LOCK
SERRURE À CLÉ ET COMBINAISON ÉLECTRONIQUE AVEC BLOCAGE

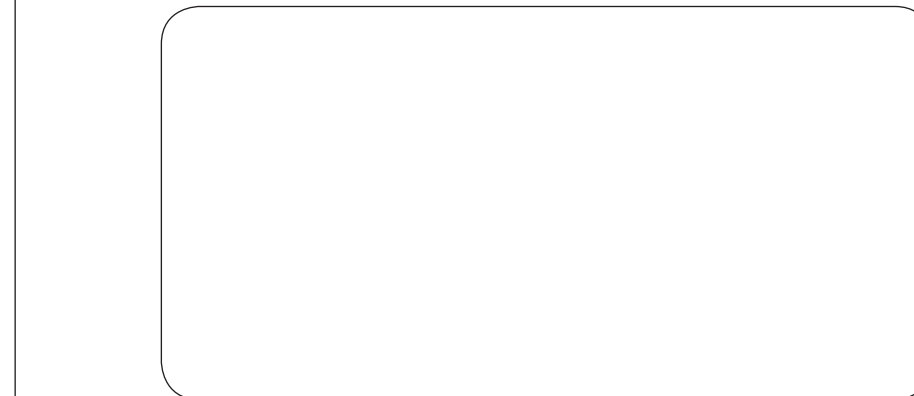

ARCAS OLLE, S.L.
C/ Alessandro Volta, parc. 49
Pol. Ind. Els Plans d'Arau
LA POBLA DE CLARAMUNT (BCN)

SERVICIO DE ASISTENCIA TÉCNICA
TECHNICAL ASSISTANCE SERVICE
SERVICE ASSISTANCE TECHNIQUE

+34 938 050 500
sat@arcasolle.com
www.arcasolle.com

COD. 11022

COMBINACIÓN ELECTRÓNICA



Para cerrar la caja

1. Girar la manivela en sentido contrario a las manecillas del reloj.

Cambio de la batería

Unos pitidos repetidos durante la apertura indicarán que la batería se está agotando y necesita ser reemplazada inmediatamente. Para la sustitución de la batería, desplace la tapa situada en la parte inferior del teclado, saque la batería vieja y ponga la nueva. Utilizar siempre una batería ALCALINA de 9 V. (Recomendamos la marca "Duracell") **(C)**

Penalización de tiempo por intentos erróneos

Teclar 4 códigos no válidos consecutivos, provoca el bloqueo de la cerradura durante 5 minutos. Durante este periodo, el led parpadea cada 10 segundos y cada vez que se tecldea la cerradura emite un pitido prolongado. Pasados los 5 minutos, teclar dos códigos no válidos provoca nuevamente el bloqueo de la cerradura.

Programación del código Usuario

Programar el código con la puerta abierta.

1. Presionar y mantener pulsada la tecla **[M]**, hasta escuchar doble pitido.
 2. Pulsar la clave actual (doble pitido).
 3. Pulsar la nueva clave de 6 dígitos (doble pitido).
 4. Confirmar la nueva clave (doble pitido).
- En el caso de cometer un error (pitido prolongado), queda programado el código antiguo.*

Activar el tiempo de retardo

Para activar el tiempo de retardo debe solicitar el Código de Activación a sat@arcasolle.com

1. Presionar y mantener pulsada la tecla **[M]**, hasta escuchar doble pitido.
2. Introducir el Código de Activación.
3. Introducir el valor de tiempo de retardo (2 números, de 00 a 99 minutos) y ventana de apertura (2 números, de 01 a 19 minutos) (doble pitido).
4. Confirmar el valor de tiempo de retardo y de ventana de apertura (doble pitido).

El valor de tiempo de retardo puede ser aumentado en cualquier momento, mientras que para ser disminuido es necesario que la cerradura se encuentre en ventana de apertura. El valor mínimo aceptable para el tiempo de retardo es de cero minutos, mientras que el valor mínimo para la ventana de apertura es un minuto. La cerradura programada con el valor 00 01 funcionará sin tiempo de retardo.

CERRADURA DE LLAVE Y COMBINACIÓN ELECTRÓNICA



Para cerrar la caja

1. Girar la manivela en sentido contrario a las manecillas del reloj.
2. Girar la llave hacia la izquierda y sacarla.

Cambio de la batería

Unos pitidos repetidos durante la apertura indicarán que la batería se está agotando y necesita ser reemplazada inmediatamente. Para la sustitución de la batería, desplace la tapa situada en la parte inferior del teclado, saque la batería vieja y ponga la nueva. Utilizar siempre una batería ALCALINA de 9 V. (Recomendamos la marca "Duracell") **(C)**

Penalización de tiempo por intentos erróneos

Teclar 4 códigos no válidos consecutivos, provoca el bloqueo de la cerradura durante 5 minutos. Durante este periodo, el led parpadea cada 10 segundos y cada vez que se tecldea la cerradura emite un pitido prolongado. Pasados los 5 minutos, teclar dos códigos no válidos provoca nuevamente el bloqueo de la cerradura.

Programación del código Usuario

Programar el código con la puerta abierta.

1. Presionar y mantener pulsada la tecla **[M]**, hasta escuchar doble pitido.
 2. Pulsar la clave actual (doble pitido).
 3. Pulsar la nueva clave de 6 dígitos (doble pitido).
 4. Confirmar la nueva clave (doble pitido).
- En el caso de cometer un error (pitido prolongado), queda programado el código antiguo.*

Activar el tiempo de retardo

Para activar el tiempo de retardo debe solicitar el Código de Activación a sat@arcasolle.com

1. Presionar y mantener pulsada la tecla **[M]**, hasta escuchar doble pitido.
2. Introducir el Código de Activación.
3. Introducir el valor de tiempo de retardo (2 números, de 00 a 99 minutos) y ventana de apertura (2 números, de 01 a 19 minutos) (doble pitido).
4. Confirmar el valor de tiempo de retardo y de ventana de apertura (doble pitido).

El valor de tiempo de retardo puede ser aumentado en cualquier momento, mientras que para ser disminuido es necesario que la cerradura se encuentre en ventana de apertura. El valor mínimo aceptable para el tiempo de retardo es de cero minutos, mientras que el valor mínimo para la ventana de apertura es un minuto. La cerradura programada con el valor 00 01 funcionará sin tiempo de retardo.

CERRADURA DE LLAVE Y COMBINACIÓN ELECTRÓNICA CON BLOQUEO



Apertura con el código de Usuario

Inicialmente la caja lleva activado el código de Usuario 2 por defecto: **00 - 000000**

1. Introducir la llave de seguridad y girar hacia la derecha (Aprox. cuarto y medio de vuelta).
 2. Pulsar la clave actual: **00 - 000000**
 3. Esperar el tiempo de retardo (Por defecto de fabrica: 10 min. de retardo y 5 min. de ventana de apertura).
 4. Pasado el tiempo de retardo y estando en tiempo de ventana de apertura teclar de nuevo la clave **00 - 000000**
 5. Girar la manivela en sentido horario.
- Si no gira la manivela en 3 segundos la cerradura se cierra automáticamente.*

Programación del código Usuario

Programar el código con la puerta abierta.

1. Presionar y mantener pulsada la tecla **[M]**.
 2. Pulsar la clave actual **00 - 000000**
 3. Pulsar la nueva clave **X X X X X X**
 4. Confirmar la nueva clave **X X X X X X**
- En el caso de cometer un error (pitido prolongado), queda programado el código antiguo.*

Para cerrar la caja

1. Girar la manivela en sentido contrario a las manecillas del reloj.
2. Girar la llave de seguridad hacia la izquierda y sacarla.

Penalización de tiempo por intentos erróneos

Cuatro intentos erróneos consecutivos inician una penalización de 4 minutos. Durante este periodo la pantalla mostrará el mensaje "Penalización" y no se permitirá ninguna operación.

Activar el tiempo de retardo

Por defecto todas las cajas con el sistema MiniTech, salen de fábrica con la siguiente programación:
Tiempo de retardo: 10 min.
Tiempo ventana de apertura: 5 min.
Bloqueo horario: de 23h a 8h todos los días de la semana.

Para modificar el tiempo de retardo debe solicitar el Código de Activación a sat@arcasolle.com

1. Presionar y mantener pulsada la tecla **[M]**, hasta escuchar doble pitido.
 2. Pulsar el Código de Activación.
 3. Introducir el valor de tiempo de retardo (2 números, de 00 a 99 minutos) y ventana de apertura (2 números, de 01 a 19 minutos). Si por ejemplo vamos a programar 10 minutos de tiempo de retardo y 5 minutos de ventana de apertura, teclaremos: **1005**
- Para programar el tiempo de retardo debe tener la puerta abierta con los bulones escondidos. El valor mínimo aceptable para el tiempo de retardo es de cero minutos, mientras que el valor mínimo para la ventana de apertura es un minuto. La cerradura programada con el valor 00 01 funcionará sin tiempo de retardo.*

Cambio de la batería

Unos pitidos repetidos durante la apertura indicarán que la batería se está agotando y necesita ser reemplazada inmediatamente. Para la sustitución de la batería, desplace la tapa situada en la parte inferior del teclado, saque la batería vieja y ponga la nueva. Utilizar siempre una batería ALCALINA de 9 V. (Recomendamos la marca "Duracell") **(C)**

INSTRUCCIONES DE INSTALACIÓN SERIE PAST

1. Situar la Pastilla de Anclaje en la ubicación definitiva. **1**
2. Taladrar con broca de Ø 14 mm., los 4 orificios donde irán colocadas las varillas roscadas de M-12.
3. Retirar la Pastilla de Anclaje y aspirar el polvo de los 4 orificios.
4. Con la ayuda de una pistola, esparcir el sellante adhesivo Fischer MS Express por la parte inferior de la Pastilla de Anclaje. **2**
5. Situar de nuevo la Pastilla de Anclaje en su posición definitiva.
6. Con la pistola, llenar los 4 orificios de resina epoxi Fischer FIS VS 300T. **3**
7. Colocar las varillas roscadas de M-12 en los orificios. **4**
8. Antes de atornillar las tuercas de M-12 a las varillas roscadas, esperar 30 min., para que la resina epoxi se endurezca.
9. Situar la caja fuerte encima y mediante el tornillo de M-16, atornillarla a la Pastilla de Anclaje. **5**

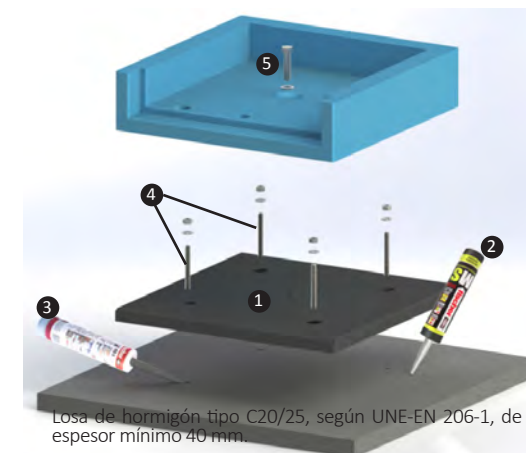

Losas de hormigón tipo C20/25, según UNE-EN 206-1, de espesor mínimo 40 mm.

ELECTRONIC COMBINATION LOCK



User code opening

The safe has the User Code activated by default: **111111**

1. Enter the factory combination: **111111**
2. Turn the safe handle clockwise and open.
2 short beeps indicate valid input.
1 long beep indicates an invalid input.
If the handle is not turning in 3 seconds, the safe locks again.

To program the Users code

Program the code with the door open.

1. Press and keep pressed the key **F** until double beep sounds.
2. Press present code (double beep).
3. Press new 6 digits code (double beep).
4. Confirm new code (double beep).
In the event of an error (long beep), it remains the previous code.

Activate the time delay

To activate the time delay, you must request the Activation Code to sat@arcasolle.com

1. Press and keep pressed the key **F**, until double beep sounds.
2. Press Activation Code.
3. Enter the time delay settings (2 numbers from 00 to 99 minutes) and opening period (2 numbers, from 01 to 19 minutes) (double beep).
If, for example, we want to program 10 minutes delay and 5 minutes opening period, we'll press: **1005**
4. Confirm time delay and opening period settings (double beep).

Time delay settings can be increased at any time, whereas to decrease settings, the lock has to be into the opening period.
The minimum accepted settings for the time delay is zero minutes, while one minute is the minimum for the opening period. The lock programmed with 00 01 will work without time delay settings.

To close the safe

1. Turn the safe handle anticlockwise.

To replace the batteries

Some beeps will sound during the safe opening process when batteries are nearly counted. You should then change them immediately. Replace batteries by sliding the top under the keypad, remove old batteries and put the new ones. Always use a 9 V ALKALINE. (We recommend "Duracell") (G)

Time penalty for failed attempts

The introduction of 4 consecutive invalid current keys penalizes de system during 5 minutes. During this period, led's flashing at intervals of 10 seconds, and it sounds a long beep each time the keypad gets touched. After those 5 minutes, if we introduce 2 wrong codes again, we'll still have the lock blocked.

KEY AND ELECTRONIC COMBINATION LOCK



User code opening

The safe has the User Code activated by default: **111111**

1. Insert the security key and turn right (a quarter and half apox.)
2. Enter the factory combination: **111111**
3. Turn the safe handle clockwise and open.
2 short beeps indicate valid input.
1 long beep indicates an invalid input.
If the handle is not turning in 3 seconds, the safe locks again.

To program the Users code

Program the code with the door open.

1. Press and keep pressed the key **F** until double beep sounds.
2. Press present code (double beep).
3. Press new 6 digits code (double beep).
4. Confirm new code (double beep).
In the event of an error (long beep), it remains the previous code.

Activate the time delay

To activate the time delay, you must request the Activation Code to sat@arcasolle.com

1. Press and keep pressed the key **F**, until double beep sounds.
2. Press Activation Code.
3. Enter the time delay settings (2 numbers from 00 to 99 minutes) and opening period (2 numbers, from 01 to 19 minutes) (double beep).
If, for example, we want to program 10 minutes delay and 5 minutes opening period, we'll press: **1005**
4. Confirm time delay and opening period settings (double beep).

Time delay settings can be increased at any time, whereas to decrease settings, the lock has to be into the opening period.
The minimum accepted settings for the time delay is zero minutes, while one minute is the minimum for the opening period. The lock programmed with 00 01 will work without time delay settings.

To close the safe

1. Turn the safe handle anticlockwise.
2. Turn the key left and remove it.

To replace the batteries

Some beeps will sound during the safe opening process when batteries are nearly counted. You should then change them immediately. Replace batteries by sliding the top under the keypad, remove old batteries and put the new ones. Always use a 9 V ALKALINE. (We recommend "Duracell") (G)

Time penalty for failed attempts

The introduction of 4 consecutive invalid current keys penalizes de system during 5 minutes. During this period, led's flashing at intervals of 10 seconds, and it sounds a long beep each time the keypad gets touched. After those 5 minutes, if we introduce 2 wrong codes again, we'll still have the lock blocked.



KEY AND ELECTRONIC COMBINATION LOCK WITH TIME LOCK



Opening with User code

The safe has the User 2 code activated by default: **00-111111**

1. Insert the security key and turn right (a quarter and half apox.)
2. Enter the factory combination: **00-111111**
3. Wait for the restart delay to elapse (Factory settings: 10 min. time delay and 5 min. opening period).
4. During opening period and once delay has elapsed, insert security key again.
00-111111
5. Turn the handle clockwise.
If the handle is not turning in 3 seconds, the safe locks again.

To program the Users code

Program the code with the door open.

1. Press and keep pressed the key **F**.
2. Press present code **00-111111**
3. Press new code **X X X X X X**
4. Confirm new code **X X X X X X**
In the event of an error (long beep), it remains the previous code.

To close the safe

1. Turn the safe handle anticlockwise.
2. Turn the key left and remove it.

Time penalty for failed attempts

The introduction of 4 consecutive invalid current keys penalizes de system during 4 minutes. During this period, the screen will show the message "Penalty" and no further operation will be allowed.

Activate the time delay

All the safes with MiniTech system, leaves the factory with following program by default:
Time delay: 10 min.
Opening period: 5 min.
Time lock: from 23h to 8h every day of the week.

To modify the time delay you have to get the Activation Code from sat@arcasolle.com

1. Press and keep pressed the key **F**, until double beep sounds.
2. Press Activation Code.
3. Enter the time delay settings (2 numbers from 00 to 99 minutes) and opening period (2 numbers, from 01 to 19 minutes)
If, for example, we want to program 10 minutes delay and 5 minutes opening period, we'll press: **1005**

To program the time delay, the door must be open and the bolts hidden.
The minimum accepted settings for the time delay is zero minutes, while one minute is the minimum for the opening period. The lock programmed with 00 01 will work without time delay settings.

To replace the batteries

Some beeps will sound during the safe opening process when batteries are nearly counted. You should then change them immediately. Replace batteries by sliding the top under the keypad, remove old batteries and put the new ones. Always use a 9 V ALKALINE. (We recommend "Duracell") (G)

F



G



PAST SERIES INSTALLATION INSTRUCTIONS

1. Place the Fixing Plate to the final location. 1
2. Drill with Ø 14 mm. bit the 4 holes where the M-12 threaded rods will be placed.
3. Take the Fixing Plate out and remove dust from the 4 holes.
4. With the help of a spray gun, spread the Fischer MS Express sealing adhesive from the Fixing Plate underside. 2
5. Place the Fixing Plate again in its final location.
6. Fill the 4 holes with epoxy Fischer FIS VS 300T resin, using the spray gun. 3
7. Place the M-12 threaded rods in the holes. 4
8. Wait 30 minutes so that the epoxy resin hardens, then screw the M-12 bolt to the threaded rods.
9. Place the safe over and screw the M-12 bolt to the Fixing Plate. 5

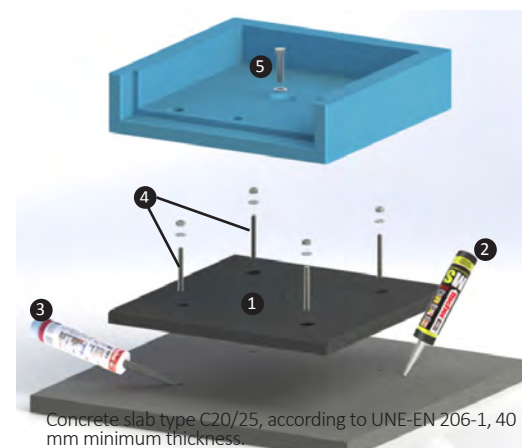

Concrete slab type C20/25, according to UNE-EN 206-1, 40 mm minimum thickness.

COMBINAISON ÉLECTRONIQUE



Ouverture avec code Utilisateur

Le coffre vient d'usine avec le code Utilisateur activé par défaut: **111111**

1. Introduire le code actuel: **111111**
2. Tourner la manivelle dans le sens horaire et ouvrir.
2 bips courts indiquent le bon code.
1 bip long indique un code incorrect.
Si la manivelle ne tourne pas, la serrure va se fermer automatiquement après 3 secondes.

Programmation du code Utilisateur

Programmer le code avec la porte ouverte.

1. Appuyer et maintenir enfoncée la touche **F**, jusqu'il sonne un double bip.
2. Faire le code actuel (double bip).
3. Faire le nouveau code à 6 chiffres (double bip).
4. Confirmer le nouveau code (double bip).
En cas d'erreur (long bip), il reste encore le code précédent.

Activer l'ouverture retardée

Pour activer l'ouverture retardée on doit solliciter le Code d'Activation à sat@arcasolle.com

1. Appuyer et maintenir enfoncée la touche **F**, jusqu'il sonne un double bip.
2. Faire le Code d'Activation.
3. Introduire la valeur de temps de retard (2 numéros, de 00 à 99 minutes) et fenêtre d'ouverture (2 numéros, de 01 à 19 minutes) (double bip).
Si, par exemple on veut programmer 10 minutes de temps de retard et 5 minutes de fenêtre d'ouverture, nous taperons: **1005**
4. Confirmer la valeur de temps de retard et de fenêtre d'ouverture (double bip).

La valeur de temps de retard peut s'augmenter en tout moment, alors que pour la diminuer il faut que la serrure se trouve dans le période de fenêtre d'ouverture.
La valeur minimum acceptable pour le temps de retard est de zéro minutes, alors que la valeur minimum pour la fenêtre d'ouverture est une minute. La serrure programmée avec valeur 00 01 va fonctionner sans le temps de retard.

Pour fermer le coffre

1. Faire tourner la manivelle en sens contraire au sens horaire.

Remplacement des piles

Des bips répétés pendant l'ouverture, ils nous indiquent que la pile est comptée et qu'elle doit se remplacer d'immédiat. Pour la substitution de la pile il faut déplacer le couvercle situé au-dessous du clavier, enlever la pile déchargée et mettre la nouvelle. Utiliser toujours une pile ALKALINE de 9 V. (Nous recommandons la marque « Duracell ») (G)

Sanction par tentatives erronées

En faisant 4 fois les codes incorrects, le système sanctionne pendant 5 minutes. Pendant cette période, la lumière LED clignote chaque 10 secondes et si une touche est enfoncée, il émet un long bip. Après 5 minutes, toucher deux codes invalides provoque le blocage de la serrure à nouveau.

SERRURE À CLÉ ET COMBINAISON ÉLECTRONIQUE



Ouverture avec code Utilisateur

Le coffre vient d'usine avec le code Utilisateur activé par défaut: **111111**

1. Insérer et faire tourner la clé à sécurité un tour et demie à droite.
2. Introduire le code actuel: **111111**
3. Tourner la manivelle dans le sens horaire et ouvrir.
2 bips courts indiquent le bon code.
1 bip long indique un code incorrect.
Si la manivelle ne tourne pas, la serrure va se fermer automatiquement après 3 secondes.

Programmation du code Utilisateur

Programmer le code avec la porte ouverte.

1. Appuyer et maintenir enfoncée la touche **F**, jusqu'il sonne un double bip.
2. Faire le code actuel (double bip).
3. Faire le nouveau code à 6 chiffres (double bip).
4. Confirmer le nouveau code (double bip).
En cas d'erreur (long bip), il reste encore le code précédent.

Activer l'ouverture retardée

Pour activer l'ouverture retardée on doit solliciter le Code d'Activation à sat@arcasolle.com

1. Appuyer et maintenir enfoncée la touche **F**, jusqu'il sonne un double bip.
2. Faire le Code d'Activation.
3. Introduire la valeur de temps de retard (2 numéros, de 00 à 99 minutes) et fenêtre d'ouverture (2 numéros, de 01 à 19 minutes) (double bip).
Si, par exemple on veut programmer 10 minutes de temps de retard et 5 minutes de fenêtre d'ouverture, nous taperons: **1005**
4. Confirmer la valeur de temps de retard et de fenêtre d'ouverture (double bip).

La valeur de temps de retard peut s'augmenter en tout moment, alors que pour la diminuer il faut que la serrure se trouve dans le période de fenêtre d'ouverture.
La valeur minimum acceptable pour le temps de retard est de zéro minutes, alors que la valeur minimum pour la fenêtre d'ouverture est une minute. La serrure programmée avec valeur 00 01 va fonctionner sans le temps de retard.

Pour fermer le coffre

1. Faire tourner la manivelle en sens contraire au sens horaire.
2. Faire tourner la clé à gauche et l'enlever.

Remplacement des piles

Des bips répétés pendant l'ouverture, ils nous indiquent que la pile est comptée et qu'elle doit se remplacer d'immédiat. Pour la substitution de la pile il faut déplacer le couvercle situé au-dessous du clavier, enlever la pile déchargée et mettre la nouvelle. Utiliser toujours une pile ALKALINE de 9 V. (Nous recommandons la marque « Duracell ») (G)

Sanction par tentatives erronées

En faisant 4 fois les codes incorrects, le système sanctionne pendant 5 minutes. Pendant cette période, la lumière LED clignote chaque 10 secondes et si une touche est enfoncée, il émet un long bip. Après 5 minutes, toucher deux codes invalides provoque le blocage de la serrure à nouveau.

SERRURE À CLÉ ET COMBINAISON ÉLECTRONIQUE AVEC BLOCAGE



Ouverture avec Code Utilisateur

Le coffre vient d'usine avec le code Utilisateur 2 activé par défaut: **00-111111**

1. Insérer et faire tourner la clé à sécurité un tour et demie à droite.
2. Introduire le code actuel: **00-111111**
3. Attendre le temps de retard (par défaut: 10 min. de retard et 5 min. de fenêtre d'ouverture).
4. Une fois le temps de retard écoulé, et dans le période de fenêtre d'ouverture, faire le code à nouveau. **00-111111**
5. Tourner la manivelle en sens horaire.
Si la manivelle ne tourne pas, la serrure va se fermer automatiquement après 3 secondes.

Programmation de code Utilisateur

Programmer le code avec la porte ouverte.

1. Appuyer et maintenir enfoncée la touche **F**.
2. Faire le code actuel **00-111111**
3. Faire le nouveau code **X X X X X X**
4. Confirmer le nouveau code **X X X X X X**
En cas d'erreur (long bip), il reste programmé le code précédent.

Pour fermer le coffre

1. Tourner la manivelle en sens contraire au sens horaire.
2. Tourner la clé à sécurité à gauche et l'enlever.

Sanction par tentatives erronées

En faisant 4 fois les codes incorrects, le système sanctionne pendant 4 minutes. Pendant ce période l'écran montrera le message « Sanction » et aucune opération ne sera jamais autorisée.

Activer l'ouverture retardée

Tous les coffres avec le système MiniTech, viennent par défaut d'usine avec la programmation suivante:
Temps de retard: 10 min.
Période fenêtre ouverture: 5 min.
Blocage horaire: de 23h. à 8h. tous les jours de la semaine.

Pour modifier le temps de retard on doit solliciter le Code d'Activation à sat@arcasolle.com

1. Appuyer et maintenir enfoncée la touche **F**, jusqu'à écouter le double bip.
2. Faire le Code Activation.
3. Introduire la valeur de temps de retard (2 numéros, de 00 à 99 minutes) et fenêtre d'ouverture (2 numéros, de 01 à 19 minutes).
Si, par exemple on veut programmer 10 minutes de temps de retard et 5 minutes de fenêtre d'ouverture, nous taperons: **1005**

Pour programmer le temps de retard, la porte doit être ouverte avec les pènes cachés.
La valeur minimum acceptable pour le temps de retard est de zéro minutes, alors que la valeur minimum pour la fenêtre d'ouverture est une minute. La serrure programmée avec valeur 00 01 va fonctionner sans le temps de retard.

Remplacement des piles

Des bips répétés pendant l'ouverture, ils nous indiquent que la pile est comptée et qu'elle doit se remplacer d'immédiat. Pour la substitution de la pile il faut déplacer le couvercle situé au-dessous du clavier, enlever la pile déchargée et mettre la nouvelle. Utiliser toujours une pile ALKALINE de 9 V. (Nous recommandons la marque « Duracell ») (G)

F



G



INSTRUCTIONS D'INSTALLATION SÉRIE PAST

1. Placer la Plaquette de Fixation dans l'emplacement définitif. 1
2. Percer avec foret de Ø 14 mm., les 4 trous à placer les tiges filetées de M-12.
3. Retirer la Plaquette de Fixation et aspirer la poussière des 4 trous.
4. Disperser l'étanche adhésive Fischer MS Express avec l'aide d'un pistolet, par la partie inférieure de la Plaquette de Fixation. 2
5. Placer à nouveau la Plaquette de Fixation dans sa position définitive.
6. Avec le pistolet, remplir les 4 trous avec résine époxy Fischer FIS VS 300T. 3
7. Placer les tiges filetées de M-12 dans les trous. 4
8. Attendre le durcissement de la résine époxy pendant 30 min. et visser les bornes de M-12 à les tiges filetées.
9. Placer le coffre-fort au-dessus et fixer à la Plaquette de Fixation avec la vis de M-16. 5

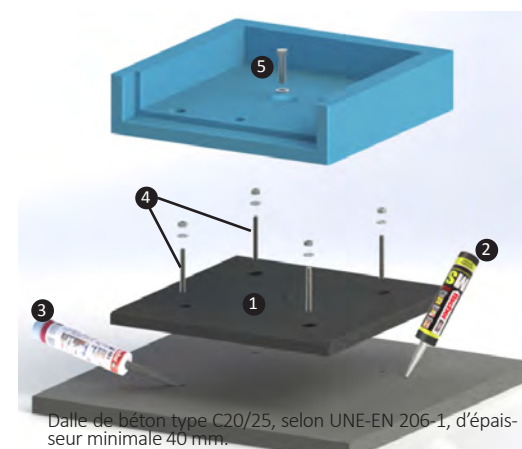

dalle de béton type C20/25, selon UNE-EN 206-1, d'épaisseur minimale 40 mm.